

APARC

Asociación de Pilotos a Radio Control

Campeonatos Casillero del Diablo Offroad 2009

Categorías Participantes

1.- Buggy 1/8 Nitro

2.- Truggy 1/8 Nitro

Circuitos

- Xrc Racing
- Team Talca
- Club de Aeromodelos de Chile (CACH)

Campeonatos

Se realizarán dos campeonatos durante el año, **Campeonato Apertura** y **Campeonato Clausura**, el cual estará compuesto por 6 fechas cada uno.

Se realizarán 2 fechas en cada circuito.

En cada campeonato se **eliminará una fecha**, la de menor puntaje de cada participante.

El puntaje a asignar para cada fecha se adjunta al final del documento.

Fechas y Horarios

Los circuitos estarán abiertos para prácticas libres el día Sábado. Las clasificaciones y finales se realizarán el día Domingo cuando las fechas se realicen en Santiago.

Cuando la fecha se realice en Talca, el circuito estará abierto el día Sábado para prácticas libres hasta las 18:00 hrs., para a continuación (19:00 hrs.) realizar las clasificaciones. El día Domingo se realizarán solo las finales.

La hora de **inicio** de las actividades será a las **9:00 hrs.** el día Domingo.

Inscripciones

Las inscripciones se realizarán por e-mail como **máximo** 24Hrs antes del día de la fecha. (Viernes a las 24:00). Se aplicará una multa de \$4.000 al piloto que se inscriba en la pista.

Los pilotos que participan por primera vez deberán indicar en su inscripción el nombre del piloto, categoría, número de transponder y frecuencia de la radio (se pueden inscribir en la pista, sin multa). Para los pilotos que hayan participado en fechas anteriores, **solo deberán confirmar** su asistencia indicando la categoría en que participan.

El valor de la inscripción de cada **piloto asociado** será:

- Los mayores de edad cancelaran \$10.000 por la primera categoría.
- Los menores de edad (18 años) cancelaran \$5.000 por la primera categoría.
- Los menores de 24 años cancelaran \$7.500 por la primera categoría.
- El valor de la categoría adicional será de \$5.000 por auto en cada carrera.

Las inscripciones se cancelaran en el circuito antes de la reunión de pilotos.

Licencia

La licencia le dará a cada piloto ser participe de la asociación y sus beneficios, como:

- Participar de todas las actividades que organice la asociación.
- Precio preferencial de inscripción por carrera.
- Tener la posibilidad de optar por cupos a carreras internacionales organizadas por FAMAR/IFMAR.

El costo de la licencia será de \$25.000 anual o de \$5.000 por la licencia de una fecha o carrera.

La licencia para menores de 18 años será otorgada gratuitamente por la asociación.

Será **necesario presentar la licencia** al momento de cancelar la inscripción en el circuito, de no presentarla tendrá que adquirir la licencia de una fecha. En caso de pérdida de la licencia, esta tendrá un valor de reposición de \$10.000.

Premios

Se entregara una distinción a los tres primeros lugares y TQ de cada categoría en todas las fechas.

Se entregaran copas a los tres primeros lugares de cada categoría por campeonato.

El piloto que sume la mayor cantidad de puntos en ambos campeonatos se coronara como Campeón Nacional del año en curso en la categoría correspondiente, el cual será distinguido con una copa.

Se entregara una copa "piloto revelación" en cada categoría. El ganador será el piloto que sume la mayor cantidad de puntos en ambos campeonatos dentro de los que clasifican como "piloto revelación". Solo podrán acceder a esta copa pilotos que corren por primera vez los campeonatos y/o que han corrido máximo dos fechas en total en los campeonatos anteriores.

Los circuitos y/o auspiciadores podrán disponer la entrega de premios adicionales según lo estimen conveniente.

Suspensiones y Anulaciones de Fechas

En el caso de inclemencias climáticas (lluvia) será postergada la fecha en cuestión la cual se le asignara la primera fecha “comodín” disponible, fijada en el calendario.

Solo en caso de fuerza mayor se procederá a anular una fecha. Cualquier otra situación de modificación de una fecha será consultada a los pilotos que hayan participado en 6 de las últimas 8 fechas realizadas. Se requerirá una mayoría de un 80% para poder modificar la fecha en cuestión. En caso de no lograr el quórum respectivo, será el directorio de la asociación quien tome la decisión.

Cupos de Carreras Internacionales

Los cupos que entregue IFMAR/FAMAR a la asociación en las competencias internacionales se les otorgaran a los pilotos según los resultados obtenidos en el campeonato anterior al evento internacional correspondiente con sus **licencias al día**. En el caso que un piloto mejor rankeado no pueda asistir se le consultara al piloto siguiente en la tabla de resultados del campeonato, así sucesivamente hasta completar los cupos asignados por IFMAR/FAMAR.

Circuitos

Si un circuito no se encuentra disponible o en condiciones de realizar la(s) fechas del calendario oficial, se le dará la posibilidad a que otro circuito la realice en la fecha en cuestión. Perdiendo el derecho de realización de esa fecha, no habiendo posibilidad de cambios y/o enroques.

Cada circuito deberá cancelar \$10.000 por fecha a realizar por concepto de inscripción de la fecha, este monto tendrá que ser abonado al tesorero de la asociación antes que comience el campeonato.

La infraestructura **mínima** que debe contar cada circuito para poder llevar a cabo una de las fechas será:

- Circuito en condiciones optimas para albergar el evento.
- Tarima que albergue como mínimo 10 pilotos cómodos.
- Zona de repostaje.
- Mesones de trabajo para mínimo 30 pilotos sentados.
- Contar con un número de recoge-autos adecuado para cada pista.
- Sistema de amplificación.
- Sistema AMB compatible con Transponder Personal.
- Un Cronometrista Capacitado en el Software a utilizar.
- Una impresora.
- Servicios Higiénicos para los pilotos.

Revisión del Reglamento

Este documento en **ninguna circunstancia** podrá ser modificado parcialmente o en su totalidad mientras se dispute un campeonato, solo podrá ser modificado al término de un campeonato y antes que comience uno.

Reglamento de Carreras

El uso de **números en los autos serán obligatorios** y estos corresponderán al resultado final del piloto en el Campeonato anterior en dicha categoría, de no haber participado en el campeonato anterior tendrá que solicitarlo a la organización.

Clasificatorias

1.- Los distintos grupos formados para las rondas clasificatorias se armaran según el **resultado final de la fecha anterior**. Para la primera fecha de cada campeonato se armaran según el resultado final del campeonato anterior.

2.- Se realizaran 3 rondas clasificatorias de 10 minutos cada una.

3.- El resultado de las rondas clasificatorias es por **tiempos individuales**, no por posición de llegada. El que es medido por número de vueltas y tiempo.

4.- Se ordenaran los tiempos de todos los piloto de manera descendente en cada una de las rondas clasificatorias y se le asignara puntaje.

5.- Se asignara el siguiente sistema de puntaje a cada ronda:

Primer Lugar	Numero de competidores + 5 pto.
Segundo Lugar	Puntos Primero - 2 pto.
Tercer Lugar	Puntos Segundo - 1 pto.
Cuarto Lugar	Puntos Tercero -1 pto.
X Lugar	Puntos (X-1) - 1 pto.

6.- Se sumara el puntaje de cada piloto en las 3 rondas **descontando la ronda de peor rendimiento**, lo cual dará su resultado final en las clasificatorias.

7.- En caso que surjan empates al totalizar los puntos de las mejores actuaciones de cada Piloto, se resolverá en función a la mejor ronda clasificatoria de los corredores involucrados, de persistir el empate se tomará la segunda mejor ronda, si persiste se tomará la tercera, y si persiste el mejor tiempo de vuelta dado en las rondas clasificatorias.

8.- El piloto que logre la mayor cantidad de puntos después de descontar la ronda de peor rendimiento será reconocido como el **TQ (Top Qualifier)** de la prueba en la categoría correspondiente.

9.- La partida en las rondas clasificatorias se realizara desde los boxes saliendo cada vehiculo cada 2 o 3 seg., según lo anuncie el Director de Carrera.

10.- El piloto que no comience una ronda clasificatoria **no obtendrá puntos** en esa ronda.

Finales

- 1.- Los **resultados finales de las clasificatorias** serán utilizados para determinar en que Final participara el piloto.
 - 2.- La Final A estará compuesta por los primeros 7 pilotos de las clasificatorias (**1º-7º**) mas los 3 primeros pilotos de la Final B.
 - 3.- La Final B estará compuesta por los siguientes 7 pilotos en las clasificatorias (**8º-14º**) mas los 3 primeros lugares de la Final C.
 - 4.- Así sucesivamente hasta que se asigne a **todos los pilotos** que participaron de las clasificatorias en su respectiva Final.
- Pudiendo haber Finales D, E, F, etc según el número de pilotos participantes de la fecha.
- 5.- La largada en las finales se realiza de la grilla de partida.
 - 6.- La Final A será de **40 min.** y las otras Finales serán de **20min.**
 - 7.-Cualquier piloto que compita en una final, podrá solicitar **previo al inicio** de la competencia, un **tiempo de 10 minutos** para solucionar cualquier eventualidad que comprometa su desempeño. El piloto que solicito el tiempo **partirá ultimo** en la grilla de partida.

La solicitud deberá realizarse previo al anuncio de partida de la prueba. Solo podrán ser solicitados **una sola vez** por cada final, siendo **excluido** este derecho las clasificatorias.

Sanciones

- 1.- En el caso de ser sorprendido realizando alguna de las infracciones nombradas a continuación, el piloto sorprendido será sancionado con un “stop and go” de 5 segundos.

El cual tendrá que realizarse en la **zona de repostaje sin reclamo alguno en las siguientes 2 vueltas.**

El mecánico del piloto deberá sostener el vehiculo en el aire hasta que se lo indique el director de la prueba, sin la capacidad de recargar combustible ni realizar ninguna reparación.

En el caso de que el piloto cometa tres infracciones en la misma prueba será automáticamente descalificado de esta.

Serán consideradas infracciones:

- Cualquier choque por la parte trasera del auto que viene adelante.
- Cualquier situación donde el piloto haya “**cortado la pista**”.
- Exceder la velocidad considerada prudente en la zona de repostaje.
- Comportamiento **inadecuado o grosero en la tarima.**

- 2.- Cuando un piloto realice una partida falsa, se realizara una nueva partida pero ese piloto partirá la prueba en la ultima posición de la grilla de partida.

Reglamento Técnico

Buggy 1/8 Nitro

Reglamento IFMAR con las siguientes excepciones:

- PIPA libre (salida libre no regulable)
- En caso de ser un chasis RTR se permitirá el uso de motor libre.

MOTORES: .21 pulgadas cubicas
SISTEMA DE COMBUSTIBLE: 125 cc Máximo
TRANSMISIÓN: 1 (Una) Velocidad
PESO: 3.200 gramos

1/8 BUGGY

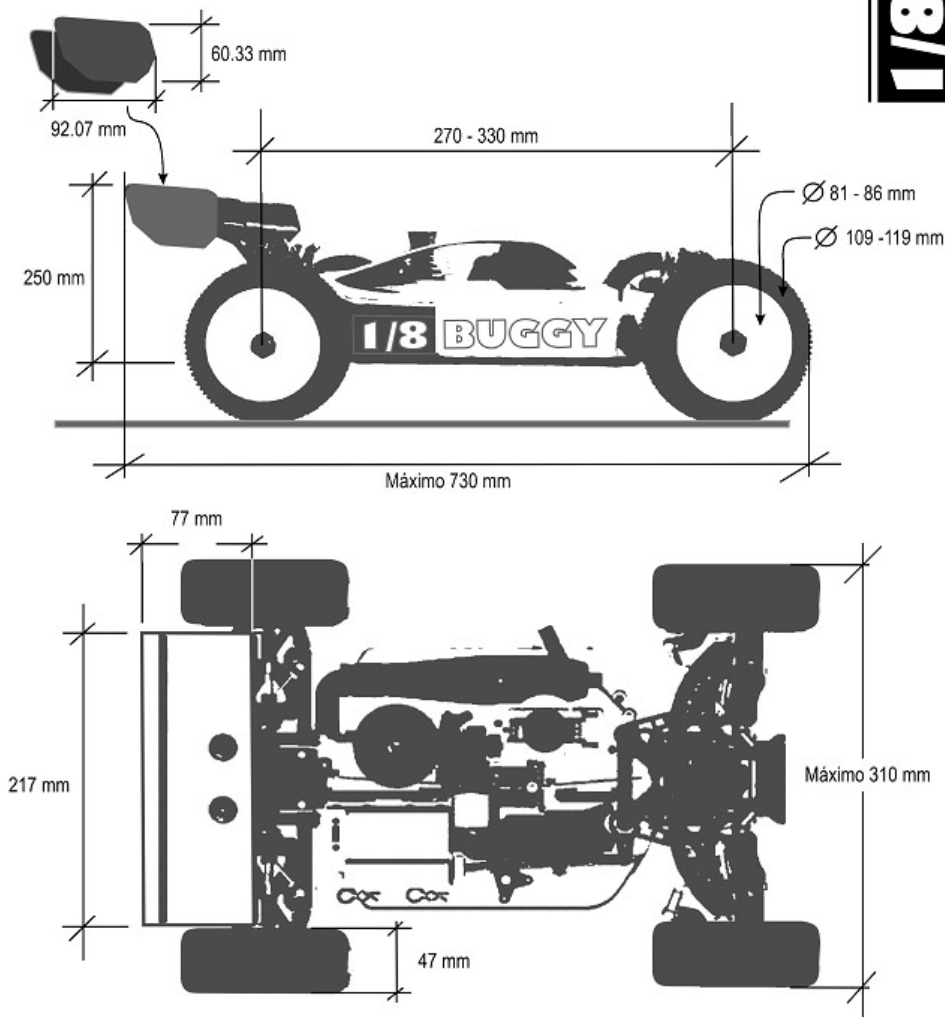

Truggy 1/8 Nitro

MOTORES: .21; .28 Y .32 pulgadas cubicas
SISTEMA DE COMBUSTIBLE: 150 cc Máximo
TRANSMISIÓN: 1 (Una) Velocidad
PESO: 3.345 gramos - 6.060 gramos

TRUGGY

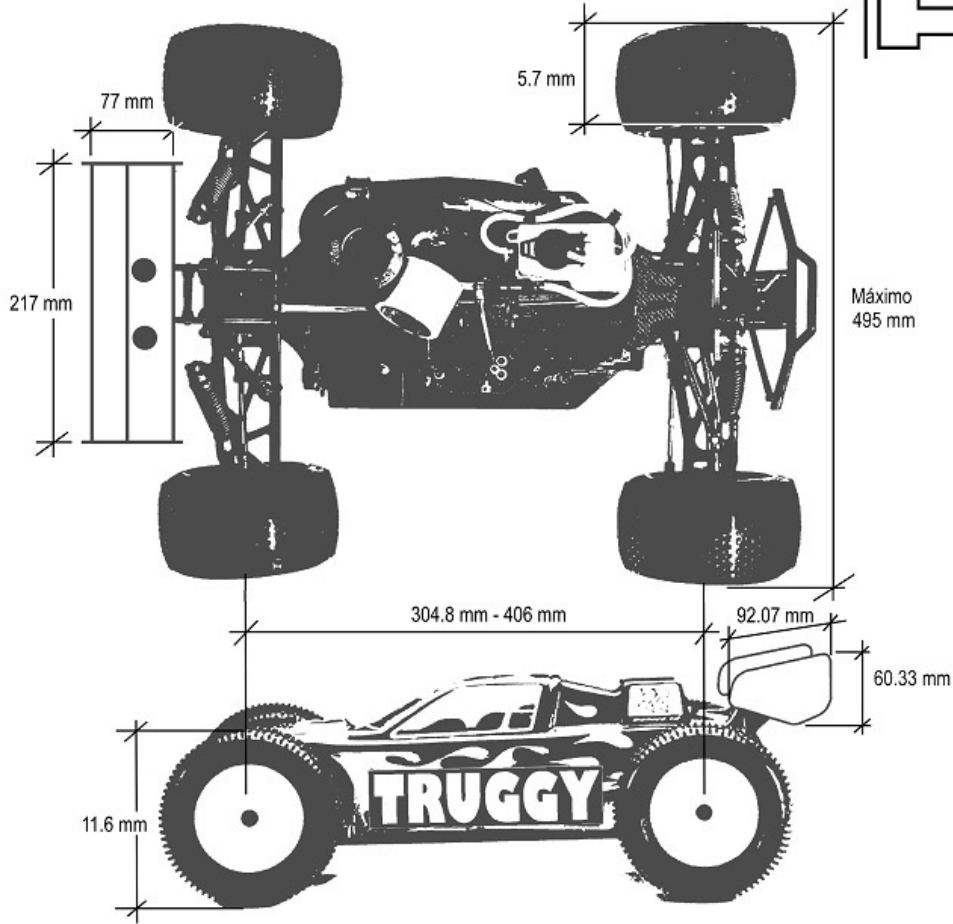

Tabla de Puntaje del Campeonato

Posicion	Puntos
1	50
2	47
3	45
4	43
5	41
6	39
7	37
8	35
9	33
10	31
11	30
12	29
13	28
14	27
15	26
16	25
17	24
18	23
19	22
20	21
21	20
22	19
23	18
24	17
25	16
26	15
27	14
28	13
29	12
30	11
31	10
32	9
33	8
34	7
35	6
36	5
37	4
38	3
39	2
40	1
41	1
42	1
43	1
44	1
45	1
46	1
47	1
48	1
49	1
50	1

En caso de haber un empate en la tabla de posiciones del campeonato el criterio de desempate será el siguiente:

- 1.- Mejor resultado contable
- 2.- Mejor resultado descontable
- 3.- El mejor resultado en clasificatorias
- 4.- El segundo mejor resultado en clasificatorias
- 5.- El tercer mejor resultado en clasificatorias